

В. И. МАРКОВИН

СОСТАВНОЙ ДОЛЬМЕН У СЕЛА АДЕРБИЕВКА
И ДОЛЬМЕНОВИДНЫЕ ГРОБНИЦЫ В БАССЕЙНЕ Р. КЯФАР

На Западном Кавказе известно всего 32 составных дольмена из 2214 дольменных сооружений (главным образом плиточных построек). Каждый из составных дольменов в силу своей конструкции — сочетания каменных плит и блоков в разных комбинациях — уникален. Мне уже приходилось описывать составные дольмены, близкие по форме плиточным сооружениям трапециевидного плана, многоугольные и круглые постройки и дольмены, напоминающие купольные гробницы Средиземноморья¹. Однако этими вариантами не исчерпывается все многообразие составных дольменов на Западном Кавказе.

В 1972 г. на вершине одного из острогов Мархотского хребта, близ села Адербиевка (бассейн р. Адербы у г. Геленджика) был обнаружен составной дольмен. Эта постройка, стоящая в паре с плиточным сооружением, известна давно². Б. В. Лунин опубликовал рисунок нижней части передней плиты с декором, украшающим камеру дольмена. Исходя из архаичности орнамента постройки, автор все дольмены Черноморья отнес к каменному веку³.

Интересующий нас дольмен не очень точно ориентирован с севера на юг, фасад расположен с южной стороны. Сложен из массивных, тщательно обработанных блоков красно-серого песчаника. Камни положены в 2—3 ряда. Отдельные блоки обработаны так, что имеют Г-образную форму.

Камера дольмена имеет трапециевидную форму, углы ее закруглены. Длина камеры по средней линии — 2,23 м, ширина в передней части — 2,10 м, ширина в задней части — 1,80 м. В передней части дольмен разрушен. Судя по положению перекрытия, камера у фасада достигала в высоту 1,60 м, в задней части — 1,40 м. Высота камеры неравномерна и по ширине: в западной части она увеличивается на 6—7 см.

Каменные блоки, из которых сложен дольмен, нависают друг над другом, образуя вместе с перекрытием подобие ложного свода. Величина блоков различна: высота — от 0,67 до 0,34 м при толщине 0,60—0,40 м (толщина отдельных блоков неравномерна).

Камера дольмена с внутренней стороны тщательно обработана, на уровне 0,75 м от пола некогда проходил сплошной бордюр из рельефных зубцов, обращенных остриями вниз. Сейчас они сохранились лишь частично. На отдельных блоках выбиты вертикальные и горизонтальные зигзаги.

¹ В. И. Марковин. Дольмены Западного Кавказа (некоторые итоги изучения). СА, 1973, № 1, стр. 10, 14, 15, рис. 3; он же. Составные дольмены с ложным сводом на Западном Кавказе. КСИА, вып. 134, 1973, стр. 35—41.

² Дольмен бегло упоминался Б. В. Луниным в его докладе, прочитанном 3 февраля 1924 г. на заседании Донского общества археологии и истории искусств.

³ Б. В. Лунин. Дольмены Черноморья. «Материалы по археологии Юго-Востока России», кн. I, вып. 1. Ростов-на-Дону, 1924, стр. 25.



Рис. 1. Составной дольмен у с. Азербиевка (близ г. Геленджика)

1 — разрез дольмена с передней плитой (заметьте углубление в плече плиты); 2 — видная часть камеры дольмена; 3, 4 — боковые разрезы дольмена

Передняя стена сохранилась лишь в своей основной — нижней части. Плита имеет трапециевидную форму, но снабжена боковыми врезами; длина у основания — 2,10 м, высота — 1,20 м, толщина в средней части — 0,32—0,30 м. В плите пробито отверстие диаметром 0,40 м, расположенное на высоте 0,25 м от ее основания. В боковые врезы плиты входили, очевидно, отсутствующие Г-образные блоки, а сверху ее лежала плита (не сохранилась, но о ней упоминает Б. В. Лунин). Основание передней плиты покоится на широком камне, который одновременно является частью пола дольмена и порталной площадкой перед его фасадом, обрамленным выступами боковых плит.

Перекрытие (3×3,20—2,20×0,30—0,40 м) снабжено пазами, в которые входят камни кладки. В передней части перекрытия сделан срез, образующий подобие тонкого «козырька» (с толщиной плиты до 0,35 м).

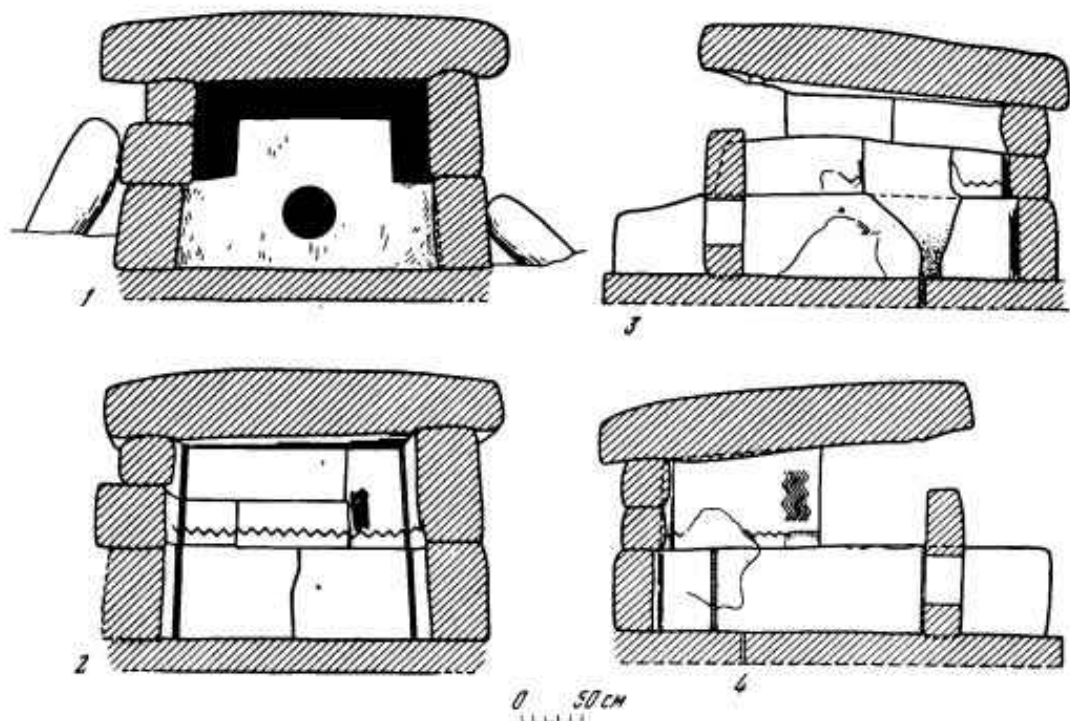
С боков блоки камеры поддерживают девять массивных опорных камней, служащих контрфорсами. Они совершенно не обработаны.

Дольмен в Азербиевке (рис. 1) близок плиточным сооружениям трапециевидного плана и вместе с тем напоминает дольмены поселка Гузерибль и дольмен № 528 бассейна р. Кизинки (ст. Баговская), которые сопоставляются с купольными гробницами Средиземноморья⁴. Азербиевский дольмен типологически занимает срединное положение между ними. В настоящее время мы не знаем аналогичных сооружений, хотя внешне ему близки постройки, найденные в районе Геленджика, поселков Лазаревского и Садового в бассейне р. Пшиш⁵. Однако если исходить только из сходства орнаментального декора, то описанному нами дольмену могли быть аналогичны еще два дольмена, известные из той же Азербиевки

⁴ В. И. Марковин. Составные дольмены с ложным сводом... стр. 35—41, рис. 7, 9, 10.

⁵ Н. Е. Талицкий. Несколько слов о кавказских дольменах. «Известия ОЛИКО», вып. 5, Екатеринодар, 1912, стр. 92—96, рис. 5; А. Н. Казнаков. О дольменах на р. Псеуапсе. Неизданная заметка инженера Гилева. «Известия Кавказского музея», т. IX, вып. 1. Тифлис, 1915, стр. 53, 54; В. М. Сысоев. Археологическая экскурсия по Закубанью в 1892 году. МАК, IX. М., 1904, стр. 115 и сл.

(нами не был найден) и ст. Шапсугской⁶. К сожалению, об их конструкции ничего не известно, кроме того, что орнамент в виде «змей» был нанесен на порталные выступы сооружений. Едва ли сходство в орнаменте обязательно должно указывать и на сходство в архитектуре сооружений. А. Ф. Лещенко опубликовал детали плиточных дольменов из окрестностей Геленджика, которые украшены зубцами и змеевидным орнаментом (нанесены внутри камеры и по торцам порталных выступов). Им упоминаются также дольмены с аналогичным декором, стоявшие на р. Пшаде и у ст. Эриванской⁷. Этот факт лишь подчеркивает распространенность подобного дольменного декора на небольшом участке Причерноморья — в районе г. Геленджика и еще раз указывает на преемственность, существующую между плиточными и составными сооружениями. Сказанное подчеркивает уникальность дольменного сооружения села Азербиевка.

Уже делались попытки датировать дольмены, в том числе и азербиевский, по особенностям орнамента. Б. В. Луний, как уже говорилось, временем их создания называл каменный век, А. Ф. Лещенко — энеолит (по сходству дольменного узора с отдельными декоративными элементами, обнаруженными на предметах знаменитого Майкопского кургана)⁸. На самом деле дольменный орнамент близок узорам, которыми обычно покрыты фрагменты керамики, происходящей из дольменов и поселений, связанных с ними⁹. Это позволяет говорить о времени эпохи бронзы (без уточнения).

Раскопки азербиевского дольмена, особенно его порталной части, позволили собрать керамику двух типов: типично дольменную (с красной и черной поверхностью, с примесью кальцита и комочков мергеля в тесте) и скифского времени (стенки сосудов и ручки от чарок). Эта поздняя группа керамики находит полные аналогии среди материалов, происходящих из «впускных» захоронений в дольменах Толстого мыса у Геленджика¹⁰.

Учитывая древность основных находок керамики, а также конструкцию азербиевского составного дольмена и его место среди дольменов Западного Кавказа, постройку данного памятника можно ориентировочно отнести к началу второй половины II тыс. до н. э.

Однако еще раз обратим внимание на некоторые особенности в конструкции дольмена села Азербиевка.

1. Передняя стена постройки состоит из двух частей. В основной плите (с отверстием) по бокам сделаны врезы, образующие уступы — «плечи».

2. Одно из плеч передней плиты снабжено небольшим углублением. Вряд ли это является случайностью. В него вставлялась каменная «шпонка», которая, входя в аналогичное углубление бокового блока, прочно скрепляла между собой камни.

3. Нависающие каменные блоки не только образуют подобие ложного свода внутри дольмена, но и внешне делают его похожим на пирамиду, хотя плита перекрытия сильно уплощает все сооружение.

4. Внутри камеры до сих пор заметны следы шлифовки камня в виде едва заметных волнообразных линий (также была обработана передняя плита и одного плиточного дольмена в селе Пшада).

Все отмеченные особенности находят дальнейшее развитие в конструкции и обработке камня так называемых дольменовидных гробниц Верхнего Прикубанья (Карачаево—Черкессия). Они сделаны из хорошо отесанных

⁶ Е. Д. Фелицын. Западнокавказские дольмены. МАК, IX, стр. 31, 32, рис. 15.

⁷ А. Ф. Лещенко. Матеріали до орнаментики дольменів на Північно-Західньому Кавказі. «Антропология». Київ, 1931, стр. 242, 243, рис. 2, 3.

⁸ А. Ф. Лещенко. О времени сооружения мегалитических памятников Северо-Западного Кавказа. «Известия ОЛИКК», вып. IX. Краснодар, 1925, стр. 91—93.

⁹ В. И. Марковин. Дольмены Западного Кавказа... стр. 19—21, рис. 8, 44—47.

¹⁰ И. И. Аханов. Геленджикские подкурганые дольмены. СА, 1961, № 1, стр. 147, рис. 7, 5, 6. В музее г. Геленджика хранится более ранняя керамика, происходящая из этих же дольменов. И. И. Аханов описал лишь материал скифского времени.

плит. Передняя стена построек представляет один-два монолита с «необходимыми для крепления боковых плит пазами и плечами». Фасад снабжен круглым или овальным отверстием, которое, как и в дольменах, закрывалось каменными «пробками». Стены гробниц сложены ступеньками (пирамидообразно), хотя известны сооружения и с ровными стенами. Крышу делали из целых плит, положенных по длине. Иногда она имела двускатную форму¹¹. Подобные гробницы обнаружены в бассейне р. Кяфар, в ауле Верхняя Теберда (Амгата), по р. Гиляч и в других пунктах¹². Исследователи датируют их VIII—XII вв. н. э. В. А. Кузнецов связывает эти гробницы с западным локальным вариантом аланской культуры¹³, а их строителями считает жителей Западной Алании¹⁴.

В 1972 г. нам удалось обмерить дольменовидные гробницы, находящиеся в бассейне р. Кяфар (балка р. Кривой, в 17 км южнее ст. Сторожевой). Они расположены в горном лесу среди склепов, сложенных из рваного камня и имеющих четырехугольные лазы (входы). Архитектура склепов ничего общего не имеет с тщательно выполненными монументальными гробницами. Склепы хорошо изучены В. А. Кузнецовым и датируются им также VIII—XII вв.¹⁵

Изучение дольменовидных сооружений позволило подметить черты, которые ярко выявлены и в дольмене села Азербиевка: сложная конфигурация передних плит; гнезда для каменных «шпонок», высеченные в боковой части блоков и плит; пирамидообразный характер кладки большинства гробниц; обработка поверхности камней с помощью скребка, дающего волнообразные, спиральные и веерообразные округлые углубления. К этому можно добавить пазы, подтески и другие приемы, которые служили для надежной связи отдельных частей, столь характерные для дольменов эпохи бронзы. В гробницах ясно заметно изощренное мастерство обработки камня и возведения сложных построек (рис. 2).

Исследователи, как видно, не обратили внимание на то, что внутри каждой дольменовидной гробницы (их внешние размеры: 3,22×2,73 м; 2,90×2,10 м; 2,78×2,30 м и др.) имеется «впущенная» в нее, грубо сложенная каменная обкладка в рост человека (1,94×1,05 м; 1,56×0,96 м и др.). В них во время наших расчисток найден материал аланского времени: керамика, обломки бронзовых бляшек и железных предметов. Эти захоронения в обкладках близки по инвентарю и особенно грубому характеру обрамления рваным камнем тем поздним склепам, что соседствуют с местными дольменами. Прежде чем устроить в дольмене эти впускные захоронения, население аланского времени вычистило их, а после похорон дольменную камеру заполнило мелким щебнем. Нет никакого сомнения, что так называемые «дольменовидные гробницы» являются настоящими составными дольменами, которые использовались в более позднее — в данном случае аланское время. Это вполне возможно, так как и в плиточных дольменах на основной территории их распространения встречаются остатки погребений со скифским, меотским и даже позднесредневековым инвентарем. Можно предположить, что составные дольмены р. Кяфар и других могильников Верхнего Прикубанья были использованы для захоронений не рядовых, а особо значительных лиц аланского времени.

¹¹ В. А. Кузнецов. Археологические разведки в Зеленчукском районе Ставропольского края в 1953 году. «Материалы по изучению Ставропольского края», вып. 6. Ставрополь, 1954, стр. 347; он же. Средневековые дольменообразные склепы Верхнего Прикубанья. КСИА, вып. 85, 1961, стр. 106, 107; Т. М. Минаева. История алан Верхнего Прикубанья по археологическим данным. Ставрополь, 1971, стр. 68, 69.

¹² Е. П. Алексеева. Древняя и средневековая история Карачаево-Черкессии. М., 1971, стр. 81 и сл.

¹³ В. А. Кузнецов. Аланские племена Северного Кавказа. МИА, № 106, 1962, стр. 52—56.

¹⁴ В. А. Кузнецов. Алания в X—XIII вв. Орджоникидзе, 1971, стр. 137, 138.

¹⁵ В. А. Кузнецов. Наземные гробницы на реке Кривой в Ставропольском крае. КСИА, вып. 76, 1959, стр. 83—89.



Рис. 2. «Дольменовидные гробницы» бассейна р. Кыфар

1—3 — планы трех «дольменовидных гробниц», отдельные плиты разбросаны (а — впускные погребения в каменных обкладках);
4 — передняя плита дольмена с углублениями для «шпонок»

Вероятно, в силу этого дольмены р. Кяфар и других пунктов тогда же были украшены рельефами, выбитыми знаками в виде козлов, а с проникновением христианской символики — крестами, которые якобы являлись самым универсальным оберегом и очистительной силой. Ими уничтожались языческие начала в древних постройках и освящалась возможность использования для христианских захоронений. Подобные факты хорошо известны из истории христианства: на месте «капищ» строили церкви, а на «языческих» постройках, прежде чем использовать их, выбивали кресты¹⁶.

Составные дольмены р. Кяфар и сходные с ними являются памятниками дальнейшего развития данного типа мегалитических построек¹⁷. Их трудно датировать без полных раскопок, но отнесение к самому концу II тыс. до н. э. и, быть может, началу I тыс. до н. э. представляется вполне возможным. Только слабая изученность дольменных памятников на их основной территории — Причерноморье и Прикубанье, — отсутствие публикаций с обмерами и могло привести к тому, что целая категория древних памятников попала в разряд средневековых.

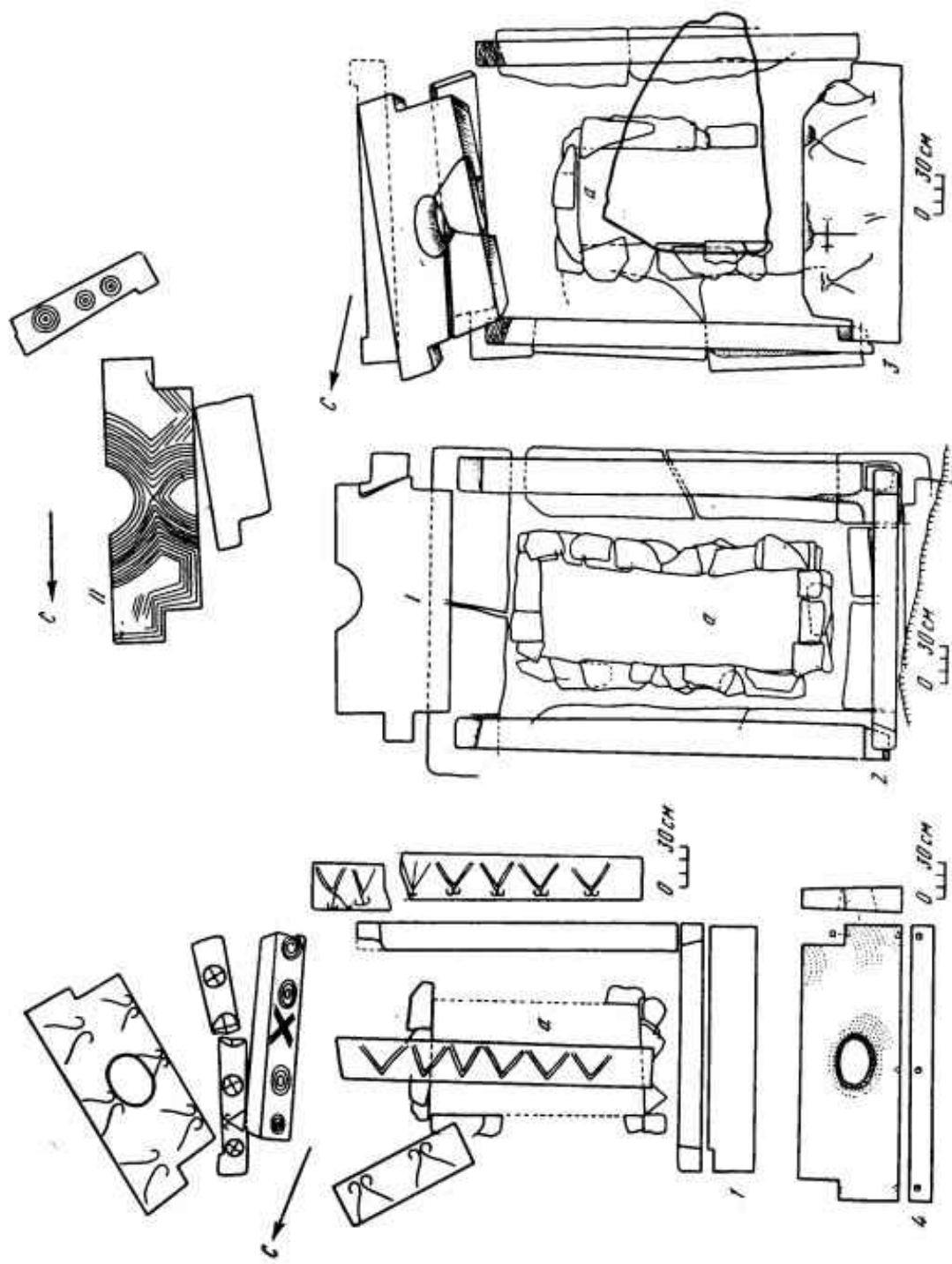
Интересен еще один факт. На территории Причерноморья и Прикубанья (в пределах Краснодарского края) дольмены позже середины II тыс. до н. э. уже не строились, а в Карачаево-Черкессии, судя по упоминавшимся памятникам, их продолжали воздвигать и несколько позже. Вполне возможно, что какое-то племенное объединение носителей дольменной культуры, находясь вдали от главной своей территории, сумело в течение длительного периода не только сохранить, но и развить традиционные строительные приемы в возведении мегалитических гробниц.

¹⁶ П. Носселиани. Жизнеописание святых, прославляемых грузинской церковью. Тифлис, 1850, стр. 41, 64, 81; Дм. Бакрадзе. Кавказ в древних памятниках христианства. «Записки Общества любителей кавказской археологии», кн. I. Тифлис, 1875, стр. 71.

¹⁷ Л. Г. Нечаева в работе «Осетинские погребальные склепы и этногенез осетин» (сб. «Этническая история народов Азии». М., 1972) высказала сомнение в огромном хронологическом разрыве между строительством дольменов и дольменовидных гробниц (стр. 281). Однако в этой статье имеется много спорных положений, касающихся поздних склеповых построек.