

В.И. МАРКОВИН

ДОЛЬМЕНЫ ЗАПАДНОГО КАВКАЗА: МИСТИКА, НАУЧНЫЕ МНЕНИЯ И ПЕРСПЕКТИВЫ ДАЛЬНЕЙШЕГО ИЗУЧЕНИЯ*

"Если научная мысль выдержала пробный камень критики, то она остается звеном в золотой цепи знаний"

(А.Дж. Тойнби "Постижение истории")

Каждый вид памятников Северного Кавказа время от времени приобретает определенную популярность. В таких случаях о нем пишут в газетах, говорят по радио и телевидению. В 1960–1970-х годах в Чечне и Ингушетии так было с башенными постройками. Острые дебаты велись и ведутся в Северной Осетии, Карачаево-Черкессии и Кабардино-Балкарии по поводу древностей алан. Сейчас в Краснодарском крае и Адыгее оживился небывалый интерес к дольменным постройкам. В этом отношении особенно повезло району г. Геленджика. Вызван он не научными исследованиями специалистов, а небольшими книгами Владимира Мегре, изданными отдельными выпусками в серии "Звенящие кедры России" (Мегре В., 1997а, б; 1998). Они, имея большой успех, привели к своеобразному ажиотажу не столько у местного населения, сколько в среде отдыхающей публики. Дольменные местонахождения стали целью паломничества, а сами памятники – объектом поклонения. У их подножия возлагают цветы, к ним обращаются с просьбами и вопросами. Такие животрепещущие сцены как-то показывали по телевизору в передаче "Клуб путешественников". Они настолько впечатляющи, что не прошли мимо глаз гостя России, голландского археолога Альберта Беккера. Ему удалось посетить "черноморскую Мекку" и на снимках запечатлеть "пилигримов" (Pilgrims), молящихся возле дольменов (Trifonov K., 1999).

Чтобы понять происходящее, надо обратиться к книгам В.Мегре. Автор не считает свое повествование фантастикой, хотя сквозной, надуманной фигурой в его рассказе является Анастасия, напоминающая Олесю – главную героиню одноименной повести А.И. Куприна. "Звенящие кедры" – фон, на котором действует Анастасия. Небольшие томики В. Мегре среди современного затхлого чтива, наводняющего наш книжный рынок, подкупают некоторой наивностью в манере изложения. Именно Анастасия обратила внимание автора на дольмены. И вот что о них пишет В. Мегре: дольменам Западного Кавказа 10 тысяч лет, "они предшественники египетских пирамид". Несмотря на свою глубокую древность, дольмены "имеют функциональное значение и для сегодня живущих людей", – их необходимо уметь "слушать просто сердцем" (Мегре В., 1997а, с. 172, 173). Дольмены строили для "достойных" людей, скорее всего для вождей племен, стремившихся понять "Истину первоистоков" и боровшихся против "косности своего времени". Эти люди, "не утратившие способности пользоваться мудростью Вселенной", уходили в гробницы в "вечную медитацию" (Мегре В., 1997б, с. 192, 193). Далее В. Мегре описывает, как же это происходило: "Отодвигалась массивная плита-крышка. Он входил в каменную камеру, крышку закрывали. ... полная изоляция, невозможность допустить даже мысли вернуться, но и не перейдя

* Текст доклада, прочитанного на заседании Отдела эпохи бронзы ИА РАН 28 октября 1999 г.

еще в иной мир, отключение обычных органов чувств зрения и слуха, открывали возможность полного общения с Разумом Космоса, осмысливать многие явления и поступки земных людей" (Мегре В., 19976, с. 194). Позже люди приходили к дольмену, вытаскивали пробку и "думали, советовались с витающими в камере мыслями. Дух мудрости всегда был там" (Мегре В., 19976, с. 194). Таким образом, каждый дольмен – это "памятник мудрости и великого самопожертвования духа ради будущих поколений" (Мегре В., 1998, с. 39). Отсюда совет нашим современникам, обуреваемым разного рода треволениями, "сесть у камеры, задуматься" и помощь в виде ответа придет, ибо сам мегалит и захороненные в нем являются "информационным приемником", способствующим связи с "Интеллектом Вселенной" (Мегре В., 19976, с. 192). Почти этот же самый рецепт общения с дольменами можно найти в специальном наборе с фотографиями древних гробниц. (Набор открыток "Дольмены. г. Геленджик". М., "ИЦ Анастасия").

В книге новой серии "Экскурсия в Разум", посвященной все тем же дольменам г. Геленджика, имеется предисловие, в котором дана небольшая компилятивная сводка о научном изучении дольменов (упоминаются А.А. Иессен, О.М. Джапаридзе, В.И. Марковин, Л.И. Лавров и др.), но главным авторитетом при этом остается В. Мегре с его утверждениями, о которых здесь уже говорилось (Дольмены, 1999, с. 5–13). Анонимный автор предисловия¹ завершает свой труд своеобразным панегириком дольменостроителям: "Они были мыслителями... Им не было равных во Вселенной. По интеллекту выше был только сам Великий Интеллект Вселенной – Бог". "Дольмены – это хранилище древних знаний. Их предназначение – отвечать... Дольмены не приемлют фальши, лицемерия, лжи" (Дольмены, 1999, с. 14, 15) и далее он пишет о возможности "работы" с фотографиями как "информационными отпечатками" дольменов. Снимки могут дать ответ на необходимый вопрос "в виде ощущения, образа, мыслеформы" и даже через "книги, размышления" (Дольмены, 1999, с. 15–17). Сборник "Дольмены" завершается небольшими заметками и стихами ряда авторов, посетивших древние постройки в районе Геленджика (Дольмены, 1999, с. 90–107).

Можно только предполагать, что одним из поводов возникновения веры в чудодейственную силу дольменов, что отмечает В. Мегре, послужило наличие под ними и возле них особого радиационного фона, отличного от фона окружающего ландшафта (Мегре В., 19976, с. 200). Замечу, что уже давно ученые обратили внимание на то, что в зонах аномальных явлений, где можно ожидать всякие неожиданности, стоят наиболее древние постройки. Таков, к примеру, знаменитый Стоун-хендж (Уотсон Л., 1991, с. 332). Думаю, что известный курган Псынако I с дольменом в его центре (с. Анастасиевка в районе г. Туапсе) также, может быть, создан на подобном месте. Не исключено, что подпочва многих дольменных групп может обладать подобным свойством. Отмеченная разница, возможно, объясняется тем, что между дольменами и окружающим пространством пролегли отложения многих столетий, а в дольменах и возле них сохранилась своеобразно законсервированная почва времени их создания. В этом вопросе ученые только-только начали разбираться. Трезво рассуждая, данное и близкие ему явления – еще не повод для мистики.

Надо отметить, что поклонение дольменам и использование их в качестве оракула – это возрождение давно известных мистических действий скрытого общения с "тайными существами и силами мира" независимо от "пространства, времени" и физических возможностей подобной практики (Соловьев Вл.С., 1995, с. 120, 121). Все названные элементы в случае с дольменами налицо, здесь также имеет уход от "чувственного мира" каждодневности, но "со стремлением погрузиться в глубину собственного бытия и с привлечением потустороннего мира" (Радлов Э.Л., 1904, с. 165). Пожалуй, одухотворение мегалитов можно приравнять к поклонению священ-

¹ Это скорее всего А. Солнцев – генеральный директор "Исследовательского центра Анастасия" (Дольмены, 1999, с. 4).

ным камням и растениям, т.е. к таким культовым действиям, которые предложено называть *иерофанией* (термин Мирча Элиаде) (Вандерхилл Э., 1996, с. 335). Они сродни своеобразной набожности, ибо "религия необходимо мистична, а мистика необходимо религиозна" (Мистика..., 1996, с. 232); и в том, и в другом случае "вера же есть осуществление ожидаемого и уверенность в невидимом" (Послание к евреям апостола Павла, 11, 1).

Поклонение дольменам на Западном Кавказе не новость. Л.И. Лавров отмечал, что площадки возле дольменов еще в XIX в. служили для молений. Здесь шапсуги у входа в дольмен оставляли специальную жертвенную пищу (Лавров Л.И., 1960, с. 104). О почитании дольменов у абхазов свидетельствует Ш.Д. Инал-Ипа (1976, с. 94–96). У черкесов существовало поверье, что порча дольменов наказуема от самого Аллаха (Шамотульский А.И., 1960-е годы, с. 11). Да и сами мегалитические сооружения, по словам Э.Л. Лаевской, создавались с затаенной мыслью, ведь они «на смысловом уровне сродни заговору, камланию, сродни колдовскому магическому обряду в надежде вырвать и удержать жизнь. Великая жажда бессмертия – вот стимул, который движет "каменные горы" мегалитики» (Лаевская Э.Л., 1997, с. 154). Немаловажен и эффект грандиозности, который производят все мегалиты (Бенуа М.Н., 1935, с. 9). В свете сказанного современное культовое обращение к дольменам Западного Кавказа не является особой новостью, оно лишь кажется странным с позиций недавнего всепоглощающего атеизма в нашей стране. Здесь не стоит забывать почитание дольменов и менгиров у европейцев (Марсиро Ж., 1998, с. 291–293). К этому нужно добавить, что мистическое поклонение пирамидам и мегалитам, созданным в "вечном камне", уже давно рассматривается теософами как культово необходимое, ибо такие постройки – зримое свидетельство своеобразной теофании, итог молчаливого воздействия на человеческую сущность и деятельность "Духа и Разума Божественного Лица" (Спираль..., 1992, с. 315–325; Холл М.П., 1992, с. 351, 352). Не сомневаюсь, что книги В. Мегре и его последователей смогли возникнуть под несомненным влиянием теософии Е.П. Блаватской. Ими, правда, не учтено, что дольмены для мистиков олицетворяют "женское чрево", менгир – "мужскую творческую силу" (Купер Дж., 1995, с. 27, 203) и к тому же площадь дольмена, пожалуй, можно было бы разбить на участки, насыщенные той или иной "энергетикой" (Майер Г., Затор Г., 1998, с. 159–172). Здесь я, правда, перенес эзотерику, касающуюся современного жилья, на "дом вечности".

Думаю, что дольменные памятники используются в мистических целях в силу уверенности, что их стены и детали устройства сохраняют "дыхание", "энергию" (прану) людей прошлого (Дубров А.П., Пушкин В.Н., 1990, с. 27, 118) и к пране, очевидно, страждущие пилигримы и должны обращаться. Естественно, человек, ожидающий ответ на жизненно важные вопросы, невольно самоуглубляется, отвлекаясь на время от повседневности. Эта пауза внутри себя через какое-то время дает возможность получить ожидаемый ответ, который, пользуясь термином писателя М.П. Арцыбашева, воспринимается "внутренним слухом" (Арцыбашев М.П., 1994, с. 507). Древняя постройка здесь совершенно ни при чем, ответ, хотя бы в неоформленном виде, был изначально в самом человеке, но заслонен суетностью его жизни. Здесь важную роль сыграл сам ритуал обращения к дольмену, а "ритуал – это... иррациональное действие, представляющее собой имитацию, в котором присутствуют три элемента: магический, утилитарный и символический" (Марсиро Ж., 1998, с. 73). Такова, по-моему, психологическая основа нарождающейся веры в дольмены.

В. Мегре относит возникновение дольменов Кавказа к X тыс. от наших дней. Археологически это VIII тыс. до н.э., время, которое даже для очень передовых регионов приходится на конец мезолита и его переход к неолиту. Это время, когда люди переходили от собирательства и охоты к производящему хозяйству, умению шлифовать камень и изготавливать керамику. Конечно, и интеллектуально, и психологически они были очень далеки от нашей современности – преддверия XXI века. Археологами дольмены датируются эпохой бронзы. Это опять-таки не современ-

ность. Для района г. Геленджика известно мало непо потревоженных дольменов. Местный краевед И.И. Аханов исследовал здесь 28 построек, они содержали материалы скифского времени, иначе говоря, были очищены от древних захоронений и использованы повторно (Аханов И.И., 1961, с. 139–149; Марковин В.И., 1988а, с. 24, 25). Более поздние исследования данный факт только подтвердили (Марковин В.И., 1997, с. 253–261, 271–283, рис. 131, 16–20; 133, 5–7; 141, 5–11; 143, 3–6). Такие дольмены, как "Хан"², "Гор", "Лит", "Инф", "Гор", "Мая" уже давно потеряли свой культурный слой (смыт, расчищен, пережжен кострами и уничтожен в скифо-сарматское время)³. Наверно, с их помощью трудно ожидать проявления "Истины Первоистоков", но исторически поздний материал, обнаруженный в дольменах, очень интересен. Археологи П.У. Аутлев и Н.Г. Ловпаче убедительно связывают его со скифским племенем "исеп", нашедшим отражение в адыгском фольклоре под именем "испов" (Аутлев П.У., 1974; Ловпаче Н.Г., 1997, с. 42–46).

Я не собираюсь ставить препоны культовым хождениям к дольменам: вера – чувство слишком многогранное. Однако здесь вполне можно согласиться с коллегой В.А. Грифоновым, который в беседе с корреспондентом поведал о своем опасении, что последователи "современного религиозно-мистического движения" из благих побуждений "очистить дольмены от мусора" на самом деле лишат их "последних остатков древнего культурного слоя", а сенсационные "открытия" этих энтузиастов о назначении дольменов в качестве "ультразвукового оружия древних, площадок для взлета и посадок НЛО" принесут огромный вред научному изучению древних построек (Вильде Т., 1998; Григорьев А., 1998).

В сопоставлении взглядов мистического настроения с мнением археологов-практиков в качестве резюме вполне справедлива древняя восточная мудрость, к тому же приводимая мистиками: "Истина и выдумка подобны маслу и воде: они никогда не смешиваются" (Спираль..., 1992, с. 367).

Последние годы стали временем широких обобщений, связанных с научным изучением дольменного материала. Возникли новые точки зрения и появились совершенно неприемлемые утверждения. На некоторых из них хотелось бы остановиться, но прежде всего отмечу отдельные факты, касающиеся публикуемой археологами графики. Так, М.Б. Рысин, ссылаясь на рисунки к статье В.Л. Ростунова, упоминает голову статуэтки (рис. 1, 1), якобы найденной мною на Дегуакско-Даховском дольменном поселении (Ростунов В.Л., 1983, с. 89, рис. 17). Это дает ему повод уверенно говорить о связи строителей дольменов с "Восточным Средиземноморьем, Малой Азией и Балканами" (Рысин М.Б., 1997, с. 98 и др.). Должен заметить, что никакой статуэтки я никогда на Дегуаке не находил. Дело в том, что В.Л. Ростунов в статье пишет о находке, сделанной В.А. Сафроновым у с. Дзуарикау в Северной Осетии и лишь в ошибочной надписи к рисункам эта вещь отнесена к дольменному поселению в Адыгее (Ростунов В.Л., 1983, с. 87, 89). Если бы М.Б. Рысин пользовался не рисунками из статьи В.Л. Ростунова, а соответствующими публикациями (Марковин В.И., 1977, с. 37–67, рис. 2, 5–12; 1978, с. 238–250, рис. 120–126), то этого бы не произошло. К тому же у самого В.Л. Ростунова под текстом "Находки из Дегуакско-Даховского поселения" приведены такие перерисовки, что я с большим трудом смог узнать два-три образца керамики, несколько схожие с опубликованными мною (см. рис. 1). Естественно, такого уровня работы никакой научной ценности не имеют.

В 1986 г. вышла статья М.К. Тешева, посвященная гробнице Псыбз близ г. Туапсе. Она интерпретировалась как памятник позднемайкопской культуры (Тешев М.К., 1986, с. 52–57). Ее роль в археологии Причерноморья преувеличена. Так, М.Б. Рысин, относя ее к раннему этапу РБВ КСД – строительства мегалитов, помещает вслед за Новосвободненскими гробницами и "ящиками-цистами" типа Нальчика, Кишпека и

² Уже в конце XIX в. Е. Зичи опубликовал этот дольмен с исковерканной передней плитой (Zichy E., 1897, des., p. 332).

³ Названия дольменов взяты с открыток, изданных "ИЦ Анастасия".



Рис. 1. 1 – головка статуэтки; возможно, происходит из с. Дзуарикау в Северной Осетии (по В.Л. Ростунову). Находки, изданные как происходящие из Дегуакско-Даховского дольменного поселения в Адыгее (А – по В.Л. Ростунову) и, вероятно, те же предметы (Б), опубликованные В.И. Марковиным – исследователем поселения (2–10)

аула Кубина центральной части Кавказа (Рысин М.Б., 1997, с. 88), а другой исследователь – Н.Г. Ловпаче, – считая ее памятником раннебронзового периода, пишет, что она отражает время, когда уже "Низкогорье Закубанья от р. Малой Лабы до Тамани занимали горцы-атыхи". У него "гробницу Псыбэ продолжают порталные дольмены Усть-Сахрая", т.е. постройки сложного, развитого типа (Ловпаче Н.Г., 1997, с. 26, 35). К сожалению, чертежи М.К. Тешева малопрофессиональны, и можно удивляться такому широкому спектру мнений по поводу этого ненадежного памятника (он до верха был затянута отложениями р. Псыбэ. См.: Тешев М.К., 1986, с. 54, рис. 1). Дело еще в том, что до выхода в свет указанной статьи М.К. Тешев опубликовал газетную заметку и небольшое сообщение о Псыбэ (Псебе, Псыбе) в журнале "Советская археология". Они сопровождаются иллюстрациями найденных изделий. Их можно отнести ко времени раннего железа (рис. 2). Всего автором было изучено 14 захоронений в каменных ящиках. В верхних слоях были обнаружены материалы средних веков. В обеих заметках нет ни слова о позднемайкопских древностях, хотя мельком сказано, что в могилах встречались "куски древесного угля и красной охры" (Те-

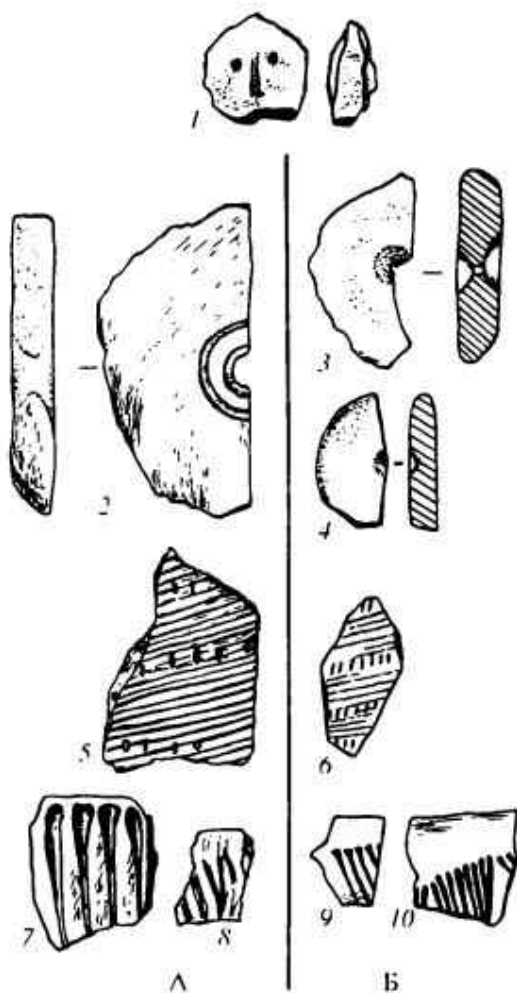

Рис. 2. Железный нож и изделия из бронзы, найденные в гробницах р. Псыбэ. По М.К. Тешеву

шев М.К., 1981; 1983, с. 210–212). Не собираясь отрицать чисто краеведческие заслуги М.К. Тешева (о них см.: Пятигорский Э., 1997, с. 57–61), я бы с большой долей осторожности отнесся к древностям упоминавшейся гробницы. Разрозненный майкопский материал мог быть принесен из окружающих ее культурных слоев, а охра смыта из характерных для всего района Туапсе белых плотных известняков типа мергеля, которые бывают пронизаны включениями ярозита с содержанием частиц охры. И не стоило бы связывать эту гробницу с дольменами как таковыми (рис. 3).

До сих пор не очень ясно соотношение майкопской культуры с культурой строителей дольменов. Оно продолжает вызывать массу вопросов. Р.М. Мунчаев в своей последней обзорной работе считает вполне возможным в майкопской культуре выделять как минимум два этапа, относя памятники новосвободненского облика к ее позднему этапу (Мунчаев Р.М., 1994, с. 181). Для этого времени типична посуда с шаровидным корпусом и небольшой четко выделенной горловиной. Ее декор – углубленный елочный узор и выпуклый "жемчужный" орнамент (Мунчаев Р.М., 1994, с. 218–221, табл. 20). Однако, несмотря на несомненность находки не налепного, а выпуклого (выдавленного) жемчужного орнамента на некоторых сосудах из дольменов ст. Новосвободной (Попова Т.Б., 1963, с. 19), существует мнение, что "жемчужины" могут быть мерилем энеолитического возраста памятников, содержащих такую керамику (Кореневский С.Н., Наглер А.О., 1987, с. 77; Кореневский С.Н., 1995, с. 8). Не отрицая возможности возникновения подобного декора очень рано, хочу подчеркнуть его непосредственную связь с древностями новосвободненского облика. К этому факту еще придется вернуться.

Н.Г. Ловпаче пишет: "Самое главное, любопытное и решающее в Майкопской архитектуре то, что в ней соединяются Майкопская и Дольменная археологические культуры". По его мнению, "деление на Майкопскую и Дольменную культуры есть условность", вернее будет видеть "в Майкопской культуре горско-атыхский компонент в виде мегалитической архитектуры" (Ловпаче Н.Г., 1997, с. 40). В качестве примера подобного единения он приводит такие "солярно-мегалитические ансамбли", как Серебряный курган № 39 (вероятно, 31 – ? В.М.) урочища "Хашпек" у ст. Новосвободной, Хаджохский портално-коридорный "испыун"⁴ и курган Псынако I у г. Туапсе. К сожалению, автор не дает чертежи этих памятников, а заменяет их реконструкциями (Ловпаче Н.Г., 1997, с. 40, рис. 7–9). Без соответствующей полевой документации эти зарисовки в какой-то степени кажутся вариациями на вольные темы. Но в любом случае перед нами предстают сложнейшие в архитектурном смысле конструкции. Вероятно, поэтому и понадобилась гробница Псыбэ, чтобы с ее

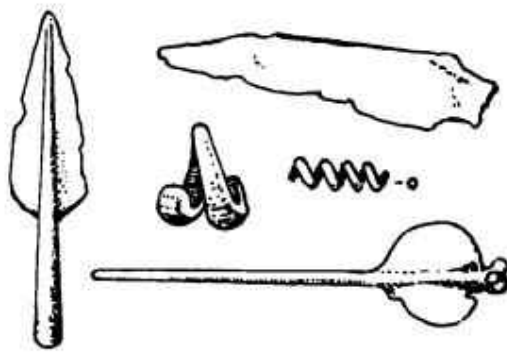
⁴ Для книги Н.Г. Ловпаче характерно словоупотребление местных речений: местность Хашпек – Клады, испыун – дольмен, река Шагагуаше – Белая, пытапэ – крепость и др. Думаю, что в научной литературе это не совсем оправданно.



Рис. 3. Археологические памятники из района г. Туапсе. 1, 2 – пос. Новомихайловский. Гробница на р. Псыбэ (план без погребений и продольный разрез. По М.К. Тешеву); 3, 4 – пос. Анастасевка уроч. Адигналово. Портальный дольмен № 8 (продольный разрез и план. Обмеры В.И. Марковина)

помощью перекинуть ретроспективный мост от дольменов к примитивным ящикам. Но это было бы большой натяжкой. В гробнице Псыбэ, насколько можно судить по чертежу, не было подшлифовок и пазов, не заметно стремления именно построить сооружение. Оно было собрано кое-как и из случайных плит (рис. 3, 1, 2).

Как пишет Р.М. Мунчаев, во второй фазе майкопской культуры "на Кавказе впервые появляются каменные погребальные сооружения типа дольменов" (Мунчаев Р.М., 1975, с. 318). И одними из первых подобных гробниц являются постройки новосвободненского облика, имеющие уже довольно сложную архитектурную конструкцию (ОАК за 1898, с. 33–36; Попова Т.Б., 1963; Резепкин А.Д., 1991, с. 171, рис. 4)⁵. Этот факт и дал основания считать, что данные дольмены не могли возникнуть на месте, – они оставлены пришлым населением. Более того, погребальные сооружения, о которых идет речь, не характерны для местного населения, а лишь использованы им. Само обилие оружия в данных захоронениях как бы должно утверждать захватническую мысль: "Это теперь наша земля!" Близкое мнение уже высказывалось И.М. Чеченовым по поводу Нальчикской и Квшпекской гробниц (Чеченов И.М., 1973, с. 52–56; 1980, с. 26–30). Факты использования чужих гробниц известны. Таковы хотя бы разновременные и разнокультурные захоронения в крупных курганах, погребения аланского времени в составных дольменах бассейна р. Кяфар (Карачаево-Черкесия). Здесь внутри массивных гробниц, чтобы не соприкасаться с "духами" прошлого, эти захоронения были отгорожены кладками из более мелких камней (Марковин В.И., 1983, с. 90–107). Близкие факты можно найти в новейшем времени (Лаврин А.П., 1993, с. 249–254).

Вопрос о том, откуда пришли первые дольменостроители, очень сложен. Н.Г. Ловпаче не считает возможным принять тезис, "что кавказский дольмен имеет своей родиной Средиземноморский район, и, в частности, Пиренейский полуостров"⁶. Он,

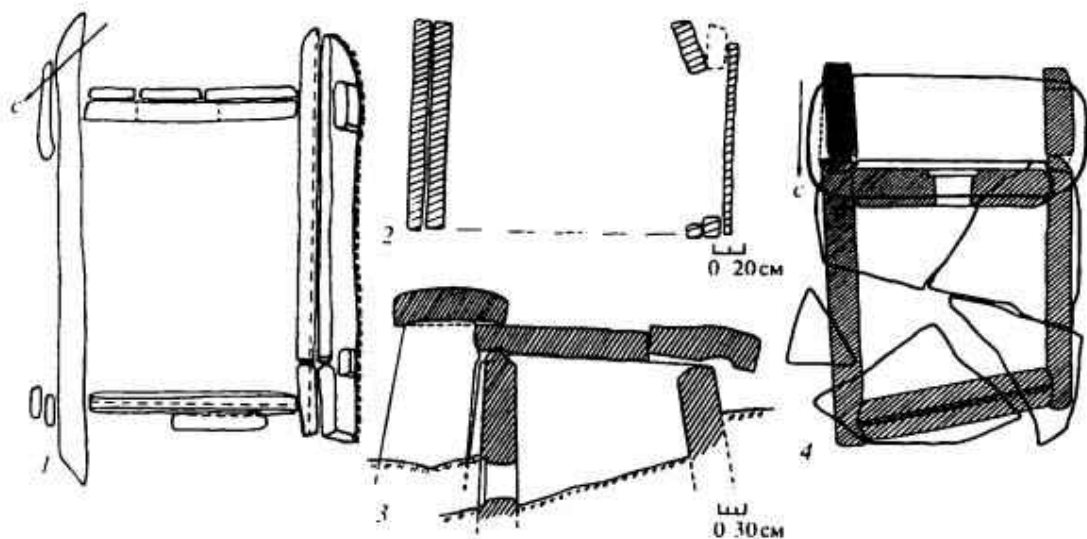
⁵ К сожалению, опубликованные А.Д. Резепкиным чертежи гробницы кургана 31 маловыразительны, на что я уже обратил внимание (Марковин В.И., 1994а, с. 35, 36). Сейчас, когда В.М. Массоном дана более полная графическая публикация той же гробницы (Массон В.М., 1997, с. 64, рис. 9), я должен извиниться перед А.Д. Резепкиным за излишнюю поспешность в своих выводах.

⁶ Н.Г. Ловпаче далее напоминает, что Л.И. Лавров, В.И. Марковин и др. в своих работах утверждали именно средиземноморское происхождение дольменов, и затем: "но с таким мнением с самого начала

судя по контексту его работы, за малоазиатское происхождение местных памятников, но видит его не в переносе архитектурных форм Малой Азии на Западный Кавказ, а в "побуждающих импульсах" в таком строительстве (Ловпаче Н.Г., 1997, с. 24–32). Мне это представить трудно, так как в Малой Азии постройки дольменного облика неизвестны (см. работы Г. Кларка, Г. Чайльда, С. Пиггота, Т. Сулимирского, Г. Даниэля, Дж. Пендлбери и др.).

Молчаливо следуя за Л.Н. Соловьевым (первым основательно рассмотревшим малоазиатский вариант происхождения дольменов) и широко привлекая фольклорный материал⁷, Н.Г. Ловпаче большое внимание уделил "шумерам – сумерам", "праариям – ариям", "испам", "хаттам – хеттам", "кашкам – каскам", "абесла" и т.д. (Ловпаче Н.Г., 1997, с. 12–60, 75 и др.). Его мнение в некоторых построениях странным образом переключается с более спокойным и прямолинейным утверждением Б.В. Техова об извечном индоевропеизме (индоиранизме) осетин на Кавказе с привлечением хеттов, кобанцев и пр. (Техов Б.В., 1993а, с. 24; 1993б, с. 4, 5). Решение этого вопроса, вероятно, возможно только с участием профессионалов: лингвистов, фольклористов и востоковедов. Однако, отрицая значение стран Востока для возникновения дольменов Западного Кавказа, я полностью согласен с большим значением их для становления майкопской культуры (Мунчаев Р.М., 1994, с. 168–170, 209, 229; Трифонов В.А., 1987, с. 20–24).

Возвращаясь к памятникам поздней фазы "майкопа" (напомню общую дату майкопской культуры – "от конца IV до третьей четверти III тысячелетия до н.э.". См.: Мунчаев Р.М., 1994, с. 171), хочу еще раз обратить внимание на памятники станицы Новосвободной или, как говорит А.Д. Резепкин, "новосвободненской культурной группы". Подыскивая аналогии для своих керамических находок из кургана 31 в Кладах, он, прежде чем выйти за пределы Украины, вспомнил о близости их памятникам "нижнемихайловского облика" и указал на "взаимодействие" со среднестоговской культурой, а затем проявил интерес к древностям Центральной и Северной Европы, конкретно – к культурам воронковидных кубков (Резепкин А.Д., 1991, с. 189–196). В результате подобных экскурсов у него оформляется главная мысль, которая заключается в том, что "новосвободненская культурная группа" относится "не ко второму этапу развития майкопской, а к блоку культур, протянувшимся от Центральной Европы до Северо-Западного Кавказа". "Но, как теперь все более становится ясным, направление этой линии (развития – В.М.) шло не с востока на запад и не майкопская культура принимала участие в формировании этой линии развития энеолита, а наоборот, блок культур с чернолощеной керамикой и мегалитическими традициями своей отправной точкой имел Центральную и Северную Европу и новосвободненская культурная группа есть юго-восточная его часть, под воздействием которой и оказались носители передневожосточных культурных традиций" (Резепкин А.Д., 1991, с. 192, 193). Должен извиниться за длинную цитату, но мысль здесь настолько запутана, что я боялся исказить ее пересказом.

знакомства с кавказскими мегалитами не согласился кубанский историк Ф.А. Щербина и предложил эволюционную схему местного генезиса нашего дольмена, проиллюстрировав ее на материалах Кохожской группы" (Ловпаче Н.Г., 1997, с. 24). Это звучит более чем странно. Судя по этому тексту, можно подумать, что Л.И. Лавров, В.И. Марковин, Ф.А. Щербина жили в одно и то же время. Отнюдь нет. Работы Л.И. Лаврова, В.И. Марковина вышли в 1960–1990-х годах, а Ф.А. Щербина – в 1910 г. Я его работу знаю, использовал, но считаю, что она находится в зависимости от исследований Е.Д. Фелицына (Щербина Ф.А., 1993; Фелицын Е.Д., 1904).

⁷ Для повествования Н.Г. Ловпаче характерно несколько не критическое следование за фольклорными героями, связывая их действия чуть ли не с каменным веком. Здесь, вероятно, не следует забывать "спрезованность" времени и ирреальность поступков в фольклоре. В.П. Пропп пишет: "Счет в фольклоре так же условен, как условны пространство и время" (Пропп В.Я., 1976, с. 96). Существует мнение, что героический эпос Кавказа возник в эпоху усиленного сарматского влияния, а то и в более позднее – аланское время (Мелетинский Е.М., 1963, с. 157–164).



Рис. 4. Археологические материалы из погребения 5 кургана 31 в "Кладах" у ст. Новосвободной. I – а – изделия из бронзы (по А.Д. Резепкину) и культуры воронковидных кубков; II – б – изделия из камня (по К.Я. Бекеру и К. Язжевскому, без масштаба)

Данное мнение перекликается с воззрениями В.А. Сафронова и Н.А. Николаевой о связи кавказских мегалитических памятников с носителями культур шаровидных амфор и шнуровой керамики. Тогда в полемику был втянут И.К. Свешников – большой специалист по культуре шаровидных амфор. Он выступил с полным отрицанием подобной версии. Казалось бы, эта аморфная теория с "прагерманскими" культурами стала уже достоянием истории науки. Оказалось, нет. Как уже говорилось, А.Д. Резепкин теперь к указанным северным культурам добавил еще одну – культуру воронковидных кубков (Trichtenbecherkultur). И вот как раз эти самые кубки (die Bechern) его подвели. Весь инвентарь культуры, как и ее керамика, ничего общего не имеет с кавказским материалом (рис. 4) (Марковин В.И., 1994а, с. 32, 35, 37, рис. 3). Иногда кажется, что плохо обдуманное, поспешное высказывание мешает А.Д. Резепкину в его работе. Он пишет о происхождении кавказских дольменов, смешивая в нечто единое свое давнее мнение о местном их происхождении, о воздействии носителей культур воронковидных кубков и шаровидных амфор Севера Европы, племен средне-стоговской культуры, населения Средиземноморья, цивилизаций Передней Азии, людей, создавших "Ригведу" и культуру куро-аракса (Резепкин А.Д., 1977, с. 314–318; 1987, с. 26–32; 1991, с. 189–197). Такую смесь источников надо бы неторопливо, исследуя все мелочи (они часто бывают коварными) рассмотреть по основным параметрам, тогда можно будет сказать, что эта смесь имеет право на жизнь, ибо являет собой стройный ряд этнокультурных компонентов в создании местных дольменов, взятых в развитии. Этого пока нет.

Совсем недавно в "Российской археологии" появилась статья А.Н. Гея, в которой он пишет об особой "нижнемихайловско-новосвободненской группе" памятников (Гей А.Н., 1999, с. 37–39). Мысль, как видим, не очень новая. Обычно, говоря о ново-

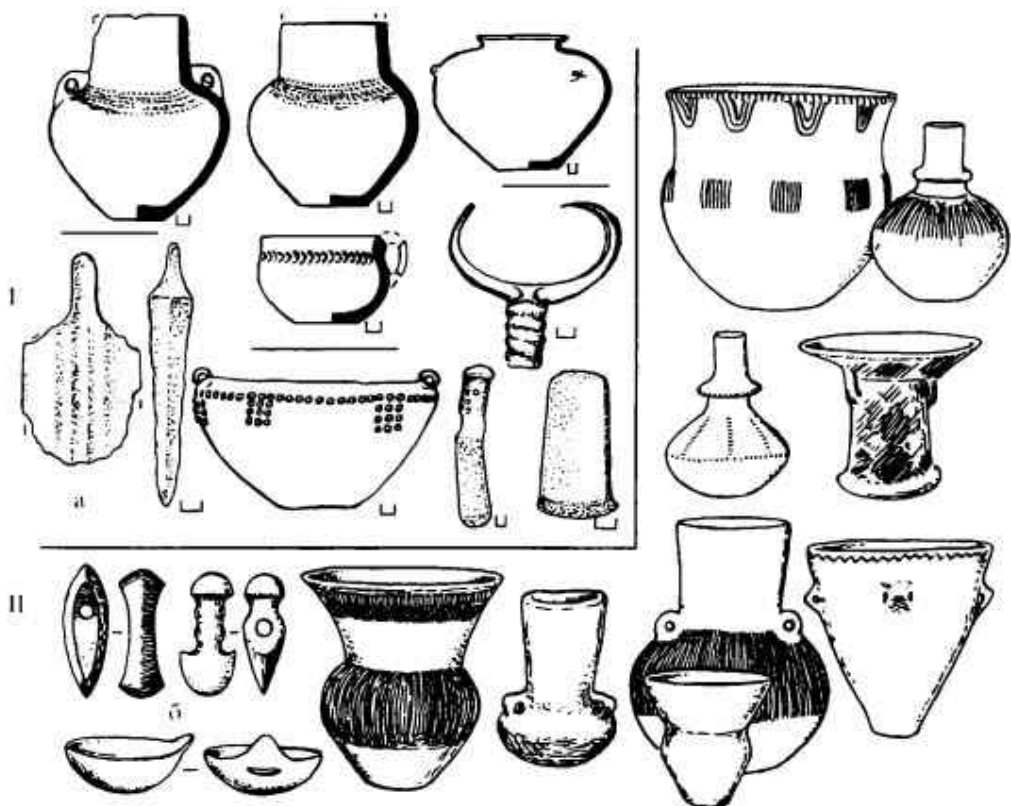

Рис. 5. Курган Псынако I (район г. Туапсе). Керамический материал. 1 – обломок сосуда с сочетанием "жемчужин" и дольменного декора; 2 – керамические обломки с "жемчужинами" и их имитацией; 3 – керамический декор, характерный для дольменной посуды (по В.И. Марковину)

свободненских древностях, прежде всего упоминают яркие находки из соответствующих гробниц. А.Н. Гей, восприняв главное из приведенных здесь построений А.Д. Резепкина, теперь, как видно, имеет возможность представить полные данные об обычных, рядовых и малоизвестных кавказских захоронениях данной группы, что очень важно для понимания генезиса и хронологии культуры в целом. Может быть, и на самом деле эта группа не фикция, а реальность (Марковин В.И., 1999, с. 26), хотя имеется весьма обоснованное мнение о тяготении украинской части данных древностей не к Кавказу, а к кемпи-обинской культуре Крыма (Häusler A., 1976, S. 51–57).

Считаю, что население, оставившее свои древности в "Кладах", не идентично основной массе строителей дольменов. Эти отличия фиксируются прежде всего в керамике. И именно находки керамики позволяют говорить о взаимодействии строителей дольменов с представителями новосвободненской фазы майкопской культуры (для меня "новосвободная" является поздней фазой "майкопа"). Неплохой памятник такого взаимодействия – курган Псынако I. Среди его керамических находок встречаются обломки с жемчужным узором, иногда сочетающиеся с типичной дольменной углубленной орнаментикой. Наряду с наколотыми (выдавленными) жемчужинами обнаружены образцы с наклепными псевдожемчужинами (рис. 5). Все эти находки происходят из нижних напластований кургана, на которые был поставлен толос с дольменом довольно развитой формы (Markovin V.I., 1993, S. 252–255, 260, Abb. 3; 4; 9; Марковин В.И., 1997, с. 317–338). Конструкции кургана с толосом, дольменом и дромосом, подходившим к его лазу, находят аналогии среди памятников Португалии, Испании, Франции и других стран, омываемых морями (Markovin V.I., 1993, S. 269–271, Abb. 15; Марковин В.И., 1997, с. 335–337, рис. 179). Отдельные дольменные постройки также находят аналогии в Средиземноморье и в ближайших к нему водах. В этом отношении интересны дольмены, расположенные в европейской

части Турции (район Лалапаша – Буюнлу), ничем не отличающиеся от кавказских. Они имеют четко выделенный портал, трапециевидный корпус и тот архитектурно завершенный облик, который принято называть неповторимым (рис. 6). Такова одна из ярких иллюстраций к поискам истоков дольменного строительства (Марковин В.И., 1978, с. 299–301, рис. 136, здесь же литература). Следуя за Б.А. Куфтиным и Л.И. Лавровым, я попытался конкретизировать картину возможного генезиса дольменов, выводя их из Средиземноморского бассейна и считая, что морские плавания имели при этом первостепенное значение (Марковин В.И., 1988б, с. 83–119).

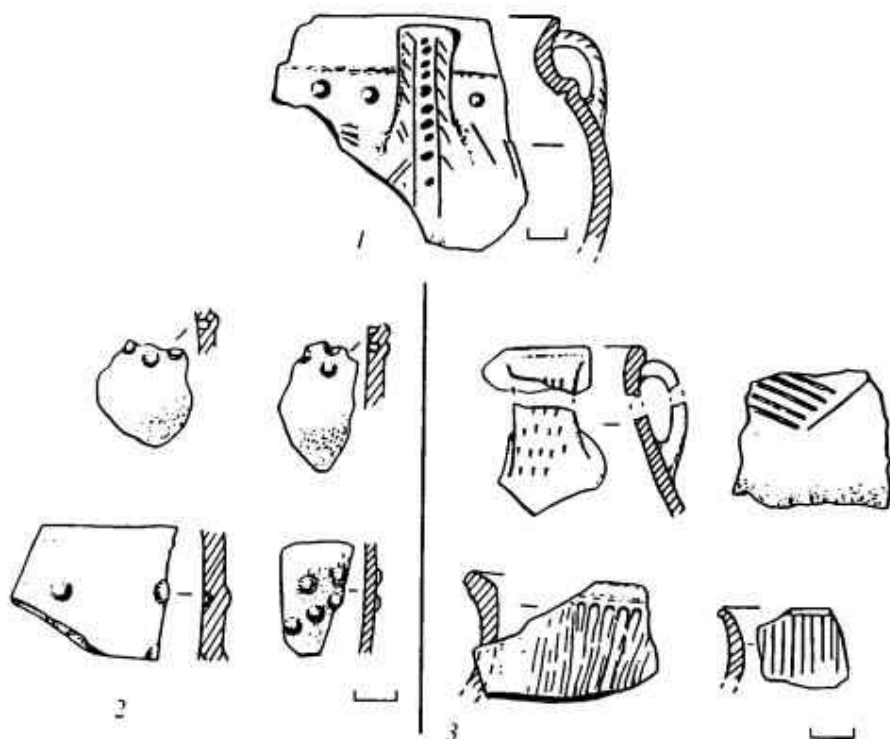
Мне кажется, прежде, чем изучать, а тем более писать о какой-либо научной проблеме, необходимо досконально ознакомиться с соответствующей литературой, чтобы чувствовать обоснованность своих взглядов и сложность их опровержения. Так, Н.Г. Ловпаче поставил мне в упрек, что я почти не использовал мнение Ф.А. Щербины – историка казачества, которого интересовали дольмены (Ловпаче Н.Г., 1997, с. 24). Очевидно, он в какой-то степени прав. Но вот беру последнюю сводную статью М.Б. Рысина о дольменах. Она, я бы сказал, целиком направлена против моих взглядов, хотя его личное мнение настолько растеклось между многословием, обилием иностранной терминологии и явным показом эрудиции, что не смогло оформиться в нечто целое и четко изложенное. Оно мне напоминает заключительный рисунок – карту к его статье: малограмотно и расплывчато выполненной аппликации (Рысин М.Б., 1997, с. 119, рис. 17). Цель статьи, конечно же, ясна: дать общий очерк связи майкопской культуры с КСД – культурой строителей дольменов⁸ с абрисом быта, занятий племен, оставивших дольмены, описанием употреблявшихся ими предметов и пр. Что касается острой полемики со мной, то многие ответы на его весьма резкие вопросы он мог получить, если бы привлек к работе не учтенные им мои статьи, опубликованные в центральной научной печати. Не касаясь, в силу сказанного, поднятых М.Б. Рысиным вопросов, остановлюсь на одном. В автореферате своей кандидатской диссертации он бросил мимоходом словечко о существовании "дольменно-катакомбной общности" (Рысин М.Б., 1992, с. 20). Эта мысль почему-то не вошла в отмеченную статью, но имела заметный резонанс в литературе, да и витала она в среде археологов давным давно. Еще М.И. Артамонов в 1949 г., после своих работ на Маныче, высказал в печати пожелание сравнить материалы дольменной, катакомбной и других культур (Артамонов М.И., 1949, с. 333). В.Я. Кияшко также находил сходство в дольменном и катакомбном обряде погребений и, самое главное, близость в устройстве катакомб и плиточных дольменов (он их, вероятно, не видел) вплоть до их "тождества" (Кияшко В.Я., 1979; 1991, с.61). Может быть, выделению "общности" помогли и мои находки обломков катакомбной курильницы возле дольмена № 497 на р. Кизинки у станицы Баговской (Марковин В.И., 1978, с. 251, 252, рис. 127, 1, 2; 1997, с. 139, 140, рис. 58, 1). Версия, предложенная В.Я. Кияшко, продолжает возникать то в газетной заметке (Ильюков Л.С., 1997), то в научном исследовании. Но, прежде чем говорить об этом труде, еще раз вернусь к "дольменно-катакомбной общности" самого М.Б. Рысина.

Известно, что по Главному Кавказскому хребту изучаемый регион простирается почти на 1.500 км, дольмены найдены на пространстве от Абхазии и до верховьев Кубани (р. Кяфар). Катакомбы известны в основном в степных районах, а самые южные из них – у дагестанского сел. Великент близ Каспия. Как видно, эта "общность" должна захватывать часть Закавказья и почти весь Северный Кавказ. Какую площадь занимают степные катакомбы, не берусь судить, это дело специалистов. Во всяком случае, у мифической общности огромное пространство. Однако катакомбы Великента, очевидно, придется исключить из ее ареала. Местные захоронения очень богаты металлическим инвентарем и керамикой, причем местная посуда формами и орнаментикой очень далека от примитивных находок из степных районов.

⁸ Для меня наименования КСД – культура строителей дольменов и дольменная культура на Западном Кавказе являются синонимами.



Рис. 6. Портальные дольмены из района Лалаша – Буюнлу в Турции (по Sevket Aziz Konsu)

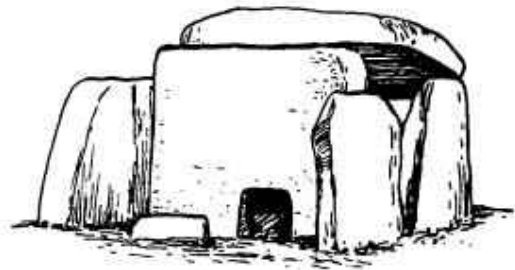

Дагестанские археологи свой материал относят к особой *великентской культуре*, сохраняющей вполне зримые черты куро-аракса. Также совершенно отличны от степных регионов и катакомбы Манаса в том же Дагестане (Гаджиев М.Г., Корневский С.Н., 1984, с. 7–27; Мунчаев Р.М., Смирнов К.Ф., 1956, с. 192; Гаджиев М.Г. и др., 1996, с. 75–77, рис. 30). Очевидно, сопоставление дольменов сел. Эшери в Абхазии с древностями Великента – это научное недоразумение (Рысин М.Б., 1990, с. 24, 25). В методике выделения общности М.Б. Рысиным не учтены законы наземного архитектурного строительства при сопоставлении дольменов и катакомб, а также география такого обширного региона, палеоэтнография с палеолингвистикой. Здесь я вынужден слово в слово повторить ранее мною сказанное: "Выделение историко-культурной общности должно иметь надежную основу. В данном случае такой основой могла бы послужить архитектурная близость дольменов и катакомб, но ее нет. Каменные дольменные конструкции отвечают основным закономерностям высокой архитектуры, в то время как катакомбы, вырытые в грунте, такими качествами не обладают. Далее, население, строившее дольмены по узкому региону Причерноморья, вряд ли могло иметь общую судьбу с племенами катакомбной культуры, жившими на огромных степных просторах Приазовья, Поволжья, Подонья, Приднепровья и т.д. Нет близости и в инвентаре рассматриваемых памятников" (Марковин В.М., 1994б, с. 252).

Высказывания В.Я. Кияшко и труды М.Б. Рысина вызвали к жизни мнение молодого специалиста А.В. Кияшко. Его работа посвящена происхождению катакомбной культуры Нижнего Подонья. Это серьезное исследование, написанное, вероятно, по интересной методике, предложенной А. Хэйслером (Häusler A., 1998, S. 137–157). Однако сравнение катакомбной керамики с дольменным материалом выглядит пустой натяжкой, а заявление, что развитие катакомб Подонья и Приазовья шло параллельно с "реализацией тех же идей (в частности, склепа), которые привели к появлению дольменов на Западном Кавказе" (Кияшко А.В., 1999, с. 80, 177), кажется мне совершенно необоснованным. Оно, несомненно, навеяно авторитетным заявлением М.Б. Рысина о существовании надуманной им "общности". Вероятно, поэтому А.В. Кияшко "свою" трактовку выделил в особый пункт монографии. Ясно, что о дольменах автор знает только понаслышке, серьезно литературу он не изучал и для него дольменная проблема, занимающая умы многих археологов, – сущий пустяк.

Многие спорные вопросы в изучении дольменных сооружений Западного Кавказа упираются в их типологию. Сейчас наметились два подхода к решению этого вопроса:

типология, рассчитанная на изучение только кавказских памятников (Е.Д. Фелицын, Л.И. Лавров, В.И. Марковин, Ю.Н. Воронов и др.) и типология местных построек, но сопряженная кое с какими типологическими деталями европейских сооружений (В.А. Сафронов, А.Д. Резепкин, М.Б. Рысин и др.). Первая дает достаточно полное представление о всех вариантах и разновидностях памятников, вторая становится в тупик, если не может вписаться в каноны, диктуемые специфическими формами кавказских или европейских памятников. Так произошло с "подковообразными могилами" (они же "купольные гробницы") Европы, которые никак не связаны с кавказским материалом (Резепкин А.Д., 1988, с. 157, 158, 163, табл. 2). На самом деле дольмены у сел. Гузерипль и бассейна р. Кизинки (ст. Баговская) никакого отношения к гробницам-"подковам" не имеют, являясь примитивными ложносводчатыми сооружениями (Марковин В.И., 1978, с. 144–148, рис. 77–79; 1994а, с. 36, 38, рис. 4, 9, 10; 1997, с. 149–153, 244–250, рис. 66; 67; 124–127). Странным кажется деление кавказских мегалитов на собственно гробницы и собственно дольмены (не в синонимическом понимании этих слов, а в виде специальных терминов). У А.Д. Резепкина гробницами, а не дольменами называются постройки, обнаруженные у станицы Новосвободной, хотя они, обладая прямоугольным планом и небольшими притворами, мало чем отличаются от тех плиточных построек, которые сам же он причисляет к дольменам (Резепкин А.Д., 1988, с. 159, 160–162, табл. 1, верхн. часть). Однако, несмотря на стремление А.Д. Резепкина приблизить свои представления к европейским меркам, а сами кавказские памятники хоть каким-то образом связать с северо-европейскими культурами, сделать этого он не смог. Его типологические схемы слабы. Так, датский археолог Свенд Хансен, судя по его типологической схеме, постройки ст. Новосвободной относят все же в разряд дольменов, сопоставляя их с другими плиточными и составными сооружениями Кавказа (Кизинка, Пшава, Псынако I и др.) (Hansen S., 1996, p. 34, fig.; 1997, p. 186, fig. 7). Как видно, не стоит разъединять памятники по разным разрядам, если они связаны общей культовой идеей, архитектурным замыслом и территориальной близостью.

Дольмены Западного Кавказа практически только начаты изучением, хотя с конца XVIII в. накопилась значительная литература с их упоминанием. Знание этой литературы всегда необходимо и полезно. Ссылки на то, что эта пустая работа уже сделана до работ того или иного автора, свидетельствуют только о ленности специалиста. Каждый найдет в трудах своих предшественников что-то такое, на что следует обратить особое внимание или что оказалось ими незамеченным. Изучение дольменных памятников нужно считать общим делом знатоков Кавказа – археологов-первобытников широкого профиля и здесь место спорам и диспутам, но без оскорбляющего "пыла и жара". И самое главное, нельзя подходить к исследованию памятников с заранее обдуманым эффектным решением еще не затронутого вопроса. Слышал как-то версию, что все дольмены были заключены некогда в курганные насыпи. Видел более 500 дольменов на р. Кизинке и почти все без всякого намека на насыпь, не считая каменных подсыпок для наведения плит. В то же время хорошо знаю, что любую версию всегда можно доказать путем некоторых допущений, замалчивания одних фактов и усиления других. При изучении дольменов сделать это легче всего, особенно в графическом исполнении чертежей. Тут нельзя упрощать способы фиксации, лучше вообще несколько преувеличить трудности такой работы.

Мысль о сохранении и изучении дольменов Западного Кавказа вылилась в создание международного проекта "Кавказские мегалиты в культурном, социальном и экономическом контексте". Реализация его предусматривает решение ряда задач (Шатохина Л., 1997). Солидаризуясь с этим проектом, считаю первоочередными задачами в изучении местных мегалитов следующие.

1. Продолжить сравнение местных дольменных построек и найденного в них вещевого материала с соответствующими евразийскими памятниками и находками.
2. Заняться составлением каталога памятников в рамках всего Западного Кавказа по отдельным регионам и районам с указанием уже исчезнувших местонахождений.

3. Необходимы полные публикации материалов раскопок и разведок А.Д. Резепкина, А.В. Дмитриева, М.Б. Рысина, Н.Г. Ловпаче, А.Н. Гея, И.Н. Анфимова, В.Н. Кондрякова⁹ и др. Это, можно надеяться, даст новый графический и вещевой материал в руки исследователей разных специальностей.

4. Продолжить тщательную полезную работу по изучению дольменов с архитектурно грамотной их фиксацией. Необходимо дальнейшее изучение дольменных памятников по их видам, что позволит восстановить строительные каноны для каждого типа сооружений с учетом их хронологии и ареала (могут быть выявлены локальные особенности и строительные "школы"). Такая работа очень важна. Она позволит воссоздать уже исчезающие дольменные группы в первоизданном виде. Первые пробы в этом деле уже успешны: таково восстановление В.А. Трифоновым круглого составного дольмена на р. Жанэ (Вильде Т., 1998). Исторический ландшафт Западного Кавказа должен быть возрожден. Нечто подобное имеет место в некоторых странах Европы.

Конечно, производя раскопки той или иной дольменной группы, надо бы оставить отдельные памятники непо потревоженными для будущих поколений археологов. Очевидно, они будут обладать большими научными возможностями, чем исследователи нашего времени.

5. Необходимы антропологические исследования дольменного материала. Они еще даже не начинались. До сих пор все этногенетические построения велись лишь на уровне общих умозаключений (Б.А. Куфтин, Л.И. Лавров, Ш.Д. Инал-Ипа, Л.Н. Соловьев, О.М. Джапаридзе, Я.А. Федоров, В.И. Марковин, Ю.Н. Воронов, Н.Г. Ловпаче и др.). Одновременно необходимо продолжить сборы фольклорных материалов о дольменах и сведений об их культовом почитании у разных народов Кавказа.

6. Крайне необходимо создание серии популярных книг, посвященных отдельным дольменным памятникам и их исследователям. Они должны быть строго научно выверены и написаны легко и образно. Именно этого рода издания смогут противостоять печатной продукции мистиков.

7. Сейчас важен обмен мнением между специалистами по методике как дальнейшего изучения дольменов, так и чисто научного их осмысления. Неплохо для этой цели собрать специальную конференцию с тщательно обдуманной программой и предварительной публикацией тезисов на русском языке и на двух-трех иностранных языках.

Думаю, все это вполне выполнимо.

СПИСОК ЛИТЕРАТУРЫ

- Артамонов М.И., 1949. Раскопки курганов на р. Маныче в 1937 г. // СА. Вып. XI.
Арцыбашев М.П., 1994. Пропась // Собр. соч. в 3-х томах. Т. 3. М.
Аутлев П.У., 1974. Испы нартского эпоса – не скифское ли племя "исеп"? // Уч. записки Адыгейского НИИ экономики, языка, литературы и истории. Т. VII. Майкоп.
Аханов И.И., 1961. Геленджикские подкурганые дольмены // СА. № 1.
Бенуа М.Н., 1935. Доисторическая архитектура // История архитектуры в избранных отрывках. М.

⁹ Н.В. Кондряков, видимо, недавно начал свои работы в Причерноморье. Известно несколько его замечаний. В одной из четырех небольших страниц он сделал попытку представить картину изучения местных мегалитов, привел их типологию, некоторые строительно-архитектурные особенности, а также список наиболее "ярких" памятников в 20 пунктах и высказал пожелание "музеефицировать" сооружения. Так как в этом обзоре не упоминаются исследователи, автор предстает первооткрывателем и первоисследователем. Публикуемый им образец чертежа дольмена с кромлехом из района г. Сочи, к сожалению, не дает никакого представления о его архитектуре (Кондряков Н.В., 1999а, с. 4–8, рис. 1). В другой статье дан небольшой список дольменов с дромосами и кромлехами. Для их интерпретации почему-то привлечена этнография дагестанцев, которые, кстати, в этнографически обозреваемое время дромосы не строили, дольменов в Дагестане нет, а обнаруженные кромлехи, как и в Причерноморье, относятся все к тому же времени палеометалла – бронзе и раннему железу (Кондряков Н.В., 1999б, с. 9–18).

- Вандерхилл Э., 1996. Мистика XX века (Энциклопедия). М.
- Вильде Т., 1998. Цветы у склепов... бронзового века // Газ. "Невское время", 26 декабря, № 236 (1878). СПб.
- Гаджиев М.Г., Давудов О.М., Шихсаидов А.Р., 1996. История Дагестана с древнейших времен до конца XV в. Махачкала.
- Гаджиев М.Г., Кореневский С.Н., 1984. Металл Великентской катакомбы // Древние и средневековые памятники Дагестана. Махачкала.
- Гей А.Н., 1999. О некоторых проблемах изучения бронзового века на юге Европейской России // РА. № 1.
- Григорьев Г., 1998. Прочь, современные вандалы! // Газ. "Неделя Геленджика", 29 октября – 8 ноября, № 44. Геленджик.
- Дольмены, 1999 // Серия "Экскурсия и разум". М.
- Дубров А.П., Пушкин В.Н., 1990. Парапсихология и современное естествознание. М.
- Ильюков Л.С., 1997. Домики карликов // Газ. "Дар", август, № 8 (32). Ростов-на-Дону.
- Инал-Ипа Ш.Д., 1976. Вопросы этнокультурной истории абхазов. Сухуми.
- Кияшко А.В., 1999. Происхождение катакомбной культуры Нижнего Подонья. Волгоград.
- Кияшко В.Я., 1979. Параллели развития погребальных обрядов эпохи ранней бронзы в Приазовье и на Западном Кавказе // Проблемы эпохи бронзы Юга Восточной Европы (тез. докладов). Донецк.
- Кияшко А.В., 1991. К вопросу о взаимодействии степных и кавказских культурных традиций в эпоху бронзы // Майкопский феномен в древней истории Кавказа и Восточной Европы. Л.
- Кондряков Н.В., 1999а. Мегалиты Западного Кавказа III–II тыс. до н.э. // Древности Кубани. Вып. 14. Краснодар.
- Кондряков Н.В., 1999б. Дромосы и кромлехи дольменов Западного Кавказа // Сочинский краевед. Вып. 5. Сочи.
- Кореневский С.Н., 1995. Галюгай I – поселение майкопской культуры. М.
- Кореневский С.Н., Ниглер А.О., 1987. Некоторые вопросы изучения энеолита Центрального Предкавказья и Моздокских степей // Проблемы интерпретации археологических источников. Орджоникидзе.
- Купер Дж., 1995. Энциклопедия символов // Серия "Символы". Кн. IV. М.
- Лаврин А.П., 1993. Хроники Харона (Энциклопедия смерти). М.
- Лавров Л.И., 1960. Дольмены Северо-Западного Кавказа // Тр. Абхазского Ин-та языка, литературы и истории. Т. XXXI. Сухуми.
- Лаевская Э.Л., 1997. Мир мегалитов и мир керамики (Две художественные традиции в искусстве доантичной Европы). М.
- Ловпаче Н.Г., 1997. Этническая история Западной Черкессии. Майкоп.
- Майер Г., Затор Г., 1998. Фен Шуй (Жизнь и работа в гармонии) // Серия "Библиотека эзотерической литературы". М.
- Марковин В.И., 1977. Дегуакско-Даховское поселение дольменной культуры в Майкопском районе // Сб. тр. по археологии Адыгеи. Майкоп.
- Марковин В.И., 1978. Дольмены Западного Кавказа. М.
- Марковин В.И., 1983. Дольменные постройки в бассейне р. Кяфар // СА. № 3.
- Марковин В.И., 1988а. К вопросу об археологической интерпретации металлических изделий из геленджикских дольменов // Медные рудники Западного Кавказа III–I тыс. до н.э. и их роль в горно-металлургическом производстве древнего населения (тез. докл. Башкапсарского археолог. семинара). Сухуми.
- Марковин В.И., 1988б. К истории морских плаваний и миграций // Природа и человек. М.
- Марковин В.И., 1994а. О некоторых новых тенденциях в археологическом изучении древностей Северного Кавказа // РА. № 4.
- Марковин В.И., 1994б. Дольменная культура // Эпоха бронзы Кавказа и Средней Азии. Ранняя и средняя бронза Кавказа. М.
- Марковин В.И., 1997. Дольменные памятники Прикубанья и Причерноморья. М.
- Марковин В.И., 1999. К вопросу об изучении степных археологических культур и культур горных районов Кавказа в эпоху бронзы // Археологическая конференция Кавказа, II – Кавказ и степной мир в древности и средние века (Материалы Междунар. научной конф.). Махачкала.

- Марсиро Ж., 1998. История сексуальных ритуалов. М.
- Массон В.М., 1997. Майкопские лидеры ранних комплексных обществ на Северном Кавказе // Древние Общества Кавказа в эпоху палеометалла. СПб.
- Мезре В., 1997а. Анастасия (Существую для тех, для кого существую) // Серия "Звенящие кедровые России". Кн. 1. М.
- Мезре В., 1997б. Звенящие кедровые России // Серия "Звенящие кедровые России". Кн. 2. М.
- Мезре В., 1998. Пространство Любви // Серия "Звенящие кедровые России". Кн. 3. М.
- Мелетинский Е.М., 1963. Происхождение героического эпоса. М.
- Мистика на Востоке, 1996 // Энциклопедия мистицизма. СПб.
- Мунчаев Р.М., 1975. Кавказ на заре бронзового века. М.
- Мунчаев Р.М., 1994. Майкопская культура // Эпоха бронзы Кавказа и Средней Азии. Ранняя и средняя бронза Кавказа. М.
- Мунчаев Р.М., Смирнов К.Ф., 1956. Памятники эпохи бронзы в Дагестане. (Курганная группа у ст. Манас) // СА. Вып. XXVI. ОАК за 1898 г. СПб., 1901.
- Попова Т.Б., 1963. Дольмены станицы Новосвободной // Тр. ГИМ. Памятники культуры. Вып. XXXIV.
- Пропл В.Я., 1976. Фольклор и действительность. М.
- Пятигорский Э., 1997. Путешествие к пращурам // Краевед Черноморья. Краснодар.
- Радлов Э.Л., 1904. Философский словарь. СПб.
- Резепкин А.Д., 1977. Рец.: В.И. Марковин. Дольменная культура и вопросы раннего этногенеза абхазо-адыгов. Нальчик, 1974 // СА. № 4.
- Резепкин А.Д., 1987. К интерпретации росписи из гробницы майкопской культуры близ станицы Новосвободной // КСИА. Вып. 192.
- Резепкин А.Д., 1988. Типология мегалитических гробниц Западного Кавказа // Вопросы археологии Адыгеи. Майкоп.
- Резепкин А.Д., 1991. Курган 31 могильника Клады. Проблемы генезиса и хронологии майкопской культуры // Древние культуры Прикубанья. Л.
- Ростунов В.Л., 1983. О куро-аракских элементах в керамике дольменной культуры // Кочевники Азово-Каспийского междуморья. Орджоникидзе.
- Рысин М.Б., 1990. Датировка комплексов из Эшери // СА. № 2 (с аналогичным названием и текстом эта же статья в КСИА. Вып. 199).
- Рысин М.Б., 1992. Закубанье в эпоху средней бронзы (по материалам поселений предгорной зоны). Автореф. дис. ... канд. ист. наук. СПб.
- Рысин М.Б., 1997. Культурная трансформация и культура строителей дольменов на Кавказе // Древние общества Кавказа в эпоху палеометалла (ранние комплексные общества и вопросы культурной трансформации). СПб.
- Соловьев В.С., 1995. Мистика // Энциклопедический словарь. Т. II. М.
- Спираль познания: Мистика и Йога. Мистика устами мистиков, 1992. М.
- Техов Б.В., 1993а. Тайна Кобани // Эхо Кавказа. № 1.
- Техов Б.В., 1993б. Осетины – древний народ Кавказа (Истоки, культура, этнос). Цхинвал.
- Тешев М.К., 1981. Потомки легендарных строителей дольменов // Газ. "Ленинский путь", 15 августа, № 130 (9851). Туапсе.
- Тешев М.К., 1983. Новый памятник поздней бронзы на Западном Кавказе // СА. № 4.
- Тешев М.К., 1986. Гробница Псыбе – памятник позднемайкопской культуры на Черноморском побережье // Новое в археологии Северного Кавказа. М.
- Трифонов В.А., 1987. Некоторые вопросы переднеазиатских связей майкопской культуры // КСИА. Вып. 192.
- Уотсон Л., 1991. Ошибка Ромео // Жизнь земная и последующая. М.
- Фелицын Е.Д., 1904. Западно-кавказские дольмены // МАК. Т. IX.
- Холл М.П., 1992. Энциклопедическое изложение масонской, герметической, каббалистической и розенкрейцеровской символической философии. Новосибирск.
- Чеченов И.М., 1973. Нальчикская подкурганная гробница. Нальчик.
- Чеченов И.М., 1980. Богатое захоронение в кургане раннебронзового века у сел. Кишпек в Кабардино-Балкарии // Северный Кавказ в древности и в средние века. М.
- Шамотульский А.И., 1960-е годы. Дольмены Черноморского побережья Кавказа (рукопись) // Архив Туапсинского историко-краеведческого музея им. Н.Г. Полетаева.

- Шатохина Л., 1997.* Археологию Геленджика на мировой уровень // Газ. "Неделя Геленджика". 14 августа, № 33 (276).
- Щербина Ф.А., 1993.* История Кубанского казачьего войска. Т. I. Краснодар.
- Hansen S., 1996.* Megalithgravene i Kaukasus er de undløbere of de vesteuropoeiske? // Populär Arkeologi. № 4.
- Hansen S., 1997.* Dolmens with porthole-slabs, the megalithic constructions in the Caucasus and the relations with the Atlantic region // O neolítico atlántico e as orixes do Megalitismo. Madrid.
- Häusler A., 1976.* Die Gräber der älteren Ockergrakultur zwischen Dnepr und Karpaten. Berlin.
- Häusler A., 1998.* Struktur und Evolution der Bestattungssitten zwischen Wolga und Karpatenbecken vom Äneolithikum bis zur frühen Bronzezeit. Ein diachroner Vergleich // Das Karpatenbecken und die Osteneuropäische Steppe. Rahden; Westfallen.
- Markovin V.J., 1993.* Der Kurgan Psynako I. Payon Tuapse im Krasnodarer Land (Westkaukasus) // Zeitschrift für Archäologien. H. 27.
- Trifonov K., 1999.* Hunebedden als bedevaartsoord // Algemeen Dagblad. 20 februari. Amsterdam.
- Zichy E., 1897.* Voyage an Caucase et en Asie Central (Jean Jarko et Bela de Posta. Description des Collections). V. II. Budapest.

Институт археологии РАН,
Москва

V.I. MARKOVIN

**WEST CAUCASIAN DOLMENS: MYSTICISM, SCIENTIFIC OPINIONS,
AND THE PERSPECTIVES OF FURTHER STUDY**

S u m m a r y

The article consists of three parts. In the first one the author presents a new event in the west Caucasus-mystical dolmenolatry. The visitors come to the sites asking them about their fate, ask for advise, and put questions. The situation had arisen after the publication of books by a mystic Vladimir Megre. The phenomenon is explained by the author by lack of proper popular publications; he also points to some psychological base of mysticism and the facts from the history of worshipping megaliths. The second part of the article deals with the recent hypotheses on the west Caucasian megaliths' origin and their typology. The opinions of N.G. Lovpache, A.D. Rezepkin, and M.B. Rysin are analysed in details. The first author supposes local Caucasian monuments to be derived from Asia Minor, his opinion being based on preconceived interpretation of folklore material. According to A.D. Rezepkin, a number of components participated in formation of Caucasian megalithic tradition, but the leading role was played by North European archaeological cultures. His typology is not clear enough. M.B. Rysin's publication displays numerous contradictions. Thus, he argues present article author's opinion on the Mediterranean origin of the Caucasian dolmens without having full idea of all his publications. Therefore vast "dolmen-catacomb entity" proclaimed by M.B. Rysin remains beyond any scientific criticism. In the third part of the article the author puts forward concrete tasks in the field of investigation of Caucasian dolmens.